



## FICHE TECHNIQUE

### Daisies Fields

(3 musiciens + 1 artiste peintre)



Florent 06.24.32.12.82

Fanch 06.20.21.17.09

#### Façade :

- 1 système de diffusion adapté et préparé au lieu (Adamson, Nexo, L'Acoustics, D&B, RCF HDL...)
- 1 console Soundcraft Vi 1  
>>> Si autre nous prévenir ...

#### Retours :

- 4 «wedges» sur 4 circuits (PS 15, MTD 115, X12,X15...)

#### Espace scénique :

- 1 scène 6mx4m hauteur grill minimum 4m

#### Patch :

sous patch 1

sous patch 2

sous patch 3

VOIX	INSTRUMENTS	MIC/LINE	PIED/PINCE
1	PAD Roland HPD	D.I BSS	
2	SEQUENCES	D.I BSS	
3	NORD stage	D.I BSS	
4	GTR	E906	Small
5	UDU	B57A	Small
6	Looper RC505	D.I BSS	
7	Ukulélé	D.I BSS	
8	Auto Harp	D.I BSS	
9	TOM floor	E604/audixD4	
10	Cello	D.I BSS	
11	LEAD DSI	KMS 105	1X Big
12	VX Anne	HF DPA 4088	
13	VX Florent	HF DPA 4088	
14			
15			

Toute équivalence sur les micros et le matériel est possible. Ceci est une *fiche technique optimum*.  
Pour tout renseignement concernant des adaptations, veuillez nous contacter.

**Merci de prévoir un temps suffisant pour l'installation et la balance (minimum 60 mn.)**  
**Merci de nous envoyer par retour, les horaires de balance et de set**

# PLAN DE SCENE

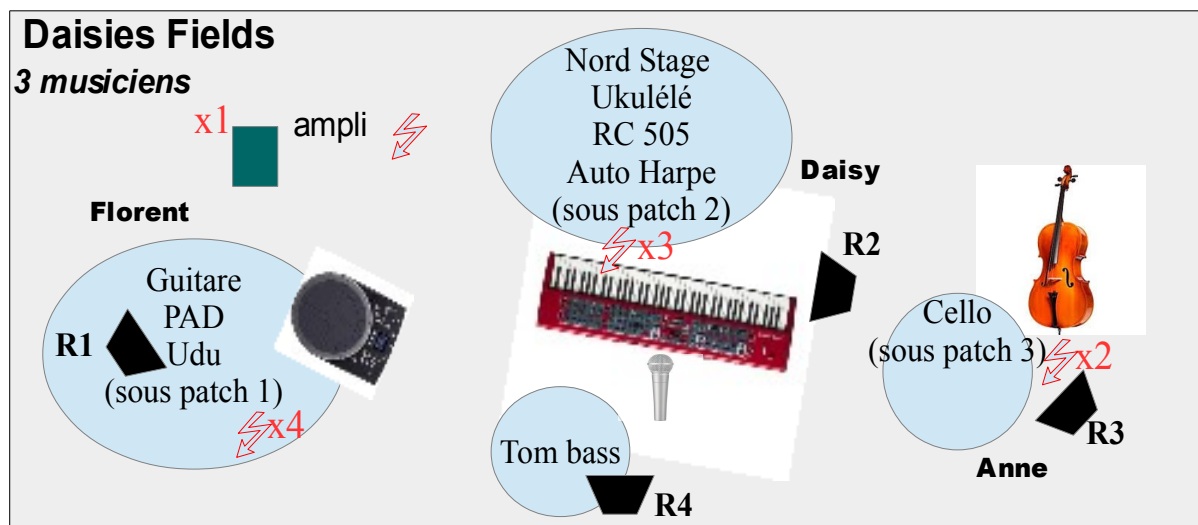

Elec ⚡

Wedge ▲

**NB : Un tableau de plexiglass sur pied (100x200) sera placé en arrière plan entre Florent et Daisy > Live painting d'Olga Barte**